



### Jarraibideak

Bi aukeretatik bat hartu behar duzu. ORDUBETE ETA HOGEITA HAMAR MINUTU daukazu azterketa egiteko

### PROPOSAMENAK

#### A AUKERA

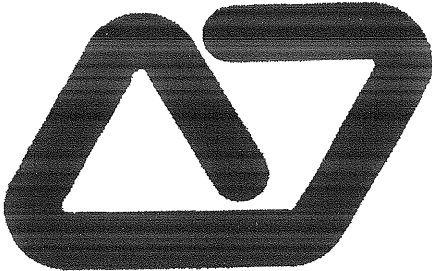
	<p><b><u>PROBA PRAKTIKOA</u></b></p> <p>Erreprodukzio hau egiteko erabilitako egitura logikoa eta konstrukzio geometrikoa hartu, eta erabil ezazu euskarrizat, eta ongi iruditzen zaizkizun aldaketekin, diseinatu zuk sortutako logotipoa edo anagrama.</p> <p><i>Aurkeztu azterketarekin batera egin dituzun bozetoak.</i></p> <p><b>TEKNIKA, MATERIALAK ETA NEURRIAK:</b> Ikasleak nahi dituenak, ezarritako ariketaren eta denboraren arabera.</p>
---	--

#### **PROBA TEORIKOA**

Garatu idatziz: zein da izan dezakeen aplikazioa? Justifikatu nola egokitzen zaion diseinua funtzioari. Esan zein testuingurutan oinarritzen den proba praktikoareneko soluzioa, kontzeptuak modu zehatz eta argian definituz, eta eskuz egindako eskemak edo marrazkiak erantsiz, beren iruzkinekin.

#### **EBALUAZIO IRIZPIDEAK:**

- Honako hauek balioetsiko dira:
- Proposatutako helburura ailegatzea. (puntu 1).
- Aukeratutako teknika aplikatzeko erraztasuna eta trebetasuna. (puntu 1)
- Aberastasun plastikoa planteamenduetan. (puntu 1)
- Sormena eta originaltasuna. (2 puntu)
- Lana aurkezteko eta antolatzeko modua. (puntu 1)
- Elementuen konposizio zuzena. (puntu 1)
- Hiztegia eta proposamenaren kideko kontzeptuak definitzea. (puntu 1)
- Lanaren zergatikoak arrazoitzea. (2 puntu)



## B AUKERA

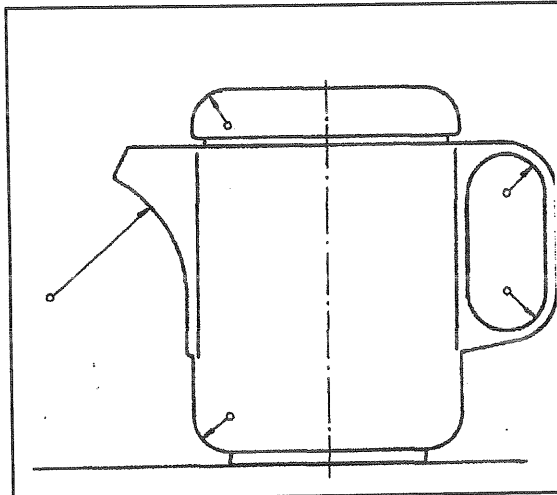

### PROBA PRAKTIKOA

Marraztu katilu hau, eta garatu dekorazio proiektu bat berarentzat.

**TEKNIKA, MATERIALAK ETA NEURRIAK:**  
Ikasleak nahi dituenak, ezarritako ariketaren eta denboraren arabera.

*Aurkeztu azterketarekin batera egin dituzun bozetoak.*

### PROBA TEORIKOA

Garatu idatziz:

Arrazoitu zein testuingurutan oinarritzen den proba praktikoaren konposizioa, kontzeptuak modu zehatz eta argian definituz, eta eskuz egindako eskemak edo marrazkiak erantsiz.

### **EBALUAZIO IRIZPIDEAK:**

Honako hauek balioetsiko dira:

Proposatutako helburura ailegatzea. (puntu 1).

Aukeratutako teknika aplikatzeko erraztasuna eta trebetasuna. (puntu 1)

Aberastasun plastikoa planteamenduetan. (puntu 1)

Sormena eta originaltasuna. . (2 puntu)

Lana aurkezteko eta antolatze modua. . (puntu 1)

Elementuen konposizio zuzena. . (puntu 1)

Hiztegia eta proposamenaren kideko kontzeptuak definitzea. . (puntu 1)

Lanaren zergatiak arrazoitzea. (2 puntu)